

COPYRIGHT © Hangzhou EZVIZ Software Co., Ltd. Todos los derechos reservados.

Toda la información —incluyendo, entre otros, el texto, las imágenes y los gráficos— es propiedad de Hangzhou EZVIZ Software Co., Ltd. (en lo sucesivo, «EZVIZ»). Este manual del usuario (en adelante “el Manual”) no podrá ser reproducido, modificado o distribuido, parcialmente o en su totalidad, por ningún medio, sin el permiso previo por escrito de EZVIZ. A menos que se estipule otra cosa, EZVIZ no representa ni garantiza, de manera expresa o implícita, la información de este Manual.

Acerca de este manual

Este manual incluye las instrucciones de utilización y gestión del producto. Las figuras, gráficos, imágenes y cualquier otra información que encontrará en lo sucesivo tienen únicamente fines descriptivos y aclaratorios. La información incluida en el manual está sujeta a cambios, sin aviso previo, debido a las actualizaciones de software u otros motivos. La última versión está disponible en la página web de EZVIZ™ (<http://www.ezviz.com>).

Historial de revisiones

Nueva versión: Enero de 2026

Reconocimiento de marcas registradas

EZVIZ™,  y otras marcas comerciales y logotipos de EZVIZ son propiedad de EZVIZ en diferentes jurisdicciones. Apple y el logotipo de Apple son marcas comerciales de Apple Inc., registradas en los Estados Unidos y otros países. App Store es una marca de servicio de Apple Inc., registrada en los Estados Unidos y otros países. Google Play y el logotipo de Google Play son marcas comerciales de Google LLC. Otras marcas comerciales y logotipos mencionados a continuación son propiedad de sus respectivos propietarios.

Aviso legal

HASTA DONDE LO PERMITA LA LEY VIGENTE, EL PRODUCTO DESCRITO, CON SU HARDWARE, SOFTWARE Y FIRMWARE, SE ENTREGA “TAL CUAL”, CON TODOS SUS FALLOS Y ERRORES, Y EZVIZ NO OFRECE GARANTÍA, NI EXPRESA NI IMPLÍCITA, INCLUYENDO, ENTRE OTRAS, LA COMERCIALIZACIÓN, CALIDAD SATISFACTORIA, IDONEIDAD PARA UN PROPÓSITO PARTICULAR Y NO INFRACCIÓN DE LOS DERECHOS DE TERCERAS PARTES. EN NINGÚN CASO EZVIZ, SUS DIRECTORES, ADMINISTRADORES, EMPLEADOS O AGENTES, SE RESPONSABILIZARÁN ANTE USTED DE CUALQUIER DAÑO ESPECIAL, CONSECUENCIAL, INCIDENTAL O INDIRECTO, INCLUYENDO, ENTRE OTROS, LOS DAÑOS POR PÉRDIDAS DE BENEFICIOS DE NEGOCIOS, INTERRUPTIÓN DE NEGOCIOS O PÉRDIDAS DE DATOS O DOCUMENTACIÓN, EN RELACIÓN CON EL USO DE ESTE PRODUCTO, INCLUSO AUNQUE EZVIZ HAYA ADVERTIDO DE LA POSIBILIDAD DE TALES DAÑOS.

EN LA MEDIDA EN QUE LO PERMITA LA LEY VIGENTE, EN NINGÚN CASO LA RESPONSABILIDAD TOTAL DE EZVIZ EXCEDERÁ EL PRECIO DE COMPRA ORIGINAL DEL PRODUCTO.

EZVIZ NO ASUME NINGUNA RESPONSABILIDAD POR LESIONES PERSONALES NI DAÑOS A LA PROPIEDAD COMO RESULTADO DE UNA DESCONTINUACIÓN DEL PRODUCTO O POR LA FINALIZACIÓN DEL SERVICIO DEBIDO A: A) UN MAL USO O UNA INSTALACIÓN INAPROPIADA INCUMPLIENDO LO PRESCRITO; B) LA PROTECCIÓN DE LOS INTERESES PÚBLICOS O NACIONALES; C) SUPUESTOS DE FUERZA MAYOR, Y D) EL USO DE, A TÍTULO ENUNCIATIVO Y NO LIMITATIVO, PRODUCTOS, SOFTWARE Y APLICACIONES DE TERCERAS PARTES TANTO POR USTED COMO POR TERCEROS.

EN CUANTO AL PRODUCTO CON ACCESO A INTERNET, SU USO SERÁ BAJO SU PROPIA RESPONSABILIDAD. EZVIZ NO ASUMIRÁ NINGUNA RESPONSABILIDAD POR UN FUNCIONAMIENTO ANÓMALO, FILTRACIÓN DE PRIVACIDAD U OTROS DAÑOS QUE RESULTEN DE CIBERATAQUES, ATAQUES DE PIRATAS INFORMÁTICOS, INSPECCIÓN DE VIRUS U OTROS RIESGOS DE SEGURIDAD EN INTERNET; SIN EMBARGO, EZVIZ PROPORCIONARÁ APOYO TÉCNICO PUNTUAL SI ASÍ SE REQUIERE. LAS LEYES EN MATERIA DE VIGILANCIA Y PROTECCIÓN DE DATOS VARÍAN EN FUNCIÓN DE CADA JURISDICCIÓN. INFÓRMESE SOBRE LA LEGISLACIÓN PERTINENTE EN SU JURISDICCIÓN ANTES DE UTILIZAR ESTE PRODUCTO PARA ASEGURARSE DE UTILIZARLO CONFORME A LA LEGISLACIÓN VIGENTE. EZVIZ NO SERÁ RESPONSABLE EN CASO DE QUE ESTE PRODUCTO SEA UTILIZADO CON FINES ILÍCITOS.

EN CASO DE QUE SURJA ALGÚN CONFLICTO ENTRE LO ANTERIORMENTE INDICADO Y LA LEGISLACIÓN VIGENTE, ESTA ÚLTIMA PREVALECE.

Índice de contenidos

Descripción general	1
1. Contenido del paquete.....	1
2. Información básica.....	2
guía de inicio rápido	6
1. Instalar la bandeja de recogida de suciedad y la rampa.....	6
2. Elija la ubicación de instalación	7
3. Conexión de los tubos de agua (solo versión de fregado)	8
4. Añadir solución de limpieza (solo versión de fregado)	9
5. Conectar la estación base a la red eléctrica	9
6. Emparejar la estación base con el robot	10
7. Instalación de la tarjeta nano-SIM (opcional).....	10
Descargar la aplicación EZVIZ Robotics	11
Agregue el dispositivo a la aplicación EZVIZ Robotics	12
Operaciones básicas	13
Uso de la aplicación EZVIZ Robotics	14
Mantenimiento periódico	14
1. Limpieza de la estación base.....	15
2. Preparación del robot de limpieza	16
3. Limpieza del cepillo principal	16
4. Limpieza del depósito de agua sucia (solo versión de fregar)	18
5. Limpieza de componentes importantes	20
6. Sustitución de la bolsa recogepolvo (solo versión aspiradora).....	21
7. Recuperar el robot a la estación base	21
Preguntas frecuentes	23
Precauciones medioambientales	24
Iniciativas sobre el uso de productos de vídeo	25

Descripción general

1. Contenido del paquete

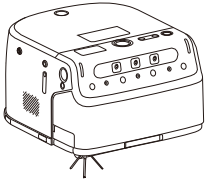

1 Robot

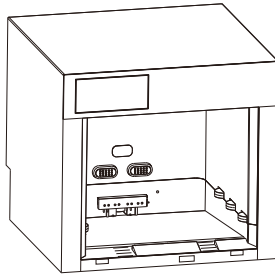

1 Estación base

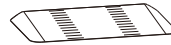

1 rampa

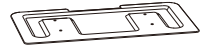

1 bandeja de recogida de suciedad



1 Cable de alimentación



1 Cepillo lateral



1 Herramienta de limpieza

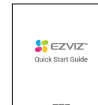

3 Guía de inicio rápido



1 Documento de información normativa

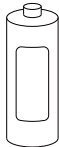

1 solución de limpieza (solo versión de fregar)



1 Tubo de drenaje (solo versión de fregar)

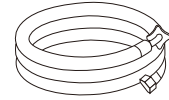

1 Tubo de suministro de agua (solo versión de fregar)



1 válvula tridireccional (solo versión de fregar)



1 válvula de alivio de presión (solo versión de fregar)

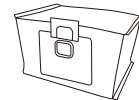

1 Bolsa recogepolvo (solo versión aspirador)

2. Información básica

Robot

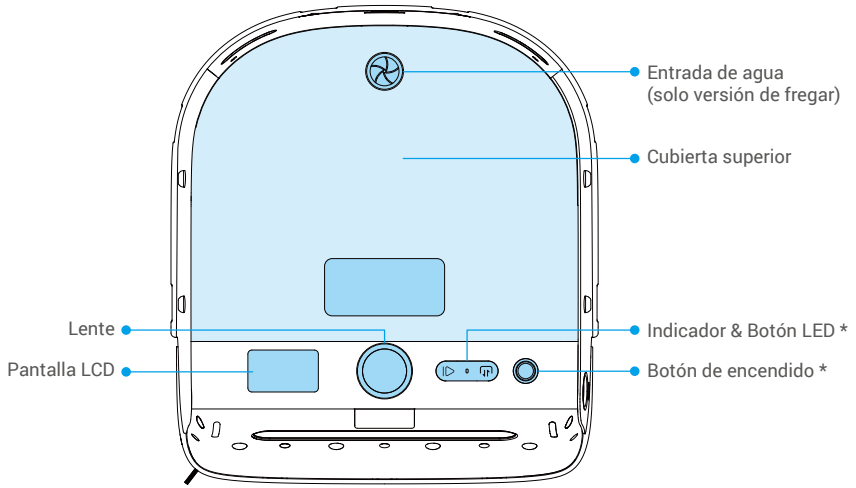

Botón

	Inicio/pausa	<ul style="list-style-type: none">• Una pulsación: Iniciar/pausar tarea• Manténgalo pulsado durante 5 segundos: Robot listo para la configuración de red
	Salir/recuperar	<ul style="list-style-type: none">• Una pulsación: Salida/vuelta del robot a la estación base• Manténgalo pulsado durante 5 segundos: Robot listo para emparejarse
	Manténgalo pulsado durante 5 segundos: restablecer la configuración de fábrica	

Botón de encendido

Una pulsación: Encender/apagar el robot

Indicador led

	Azul fijo	Funciona correctamente
	Azul parpadeando rápidamente	Robot en configuración de red
	Azul parpadeando lentamente	Emparejamiento de robot y estación base en curso
	Parpadeo rápido en rojo	Fallo o excepción
	Rojo parpadeando lentamente	Sin conexión a la red

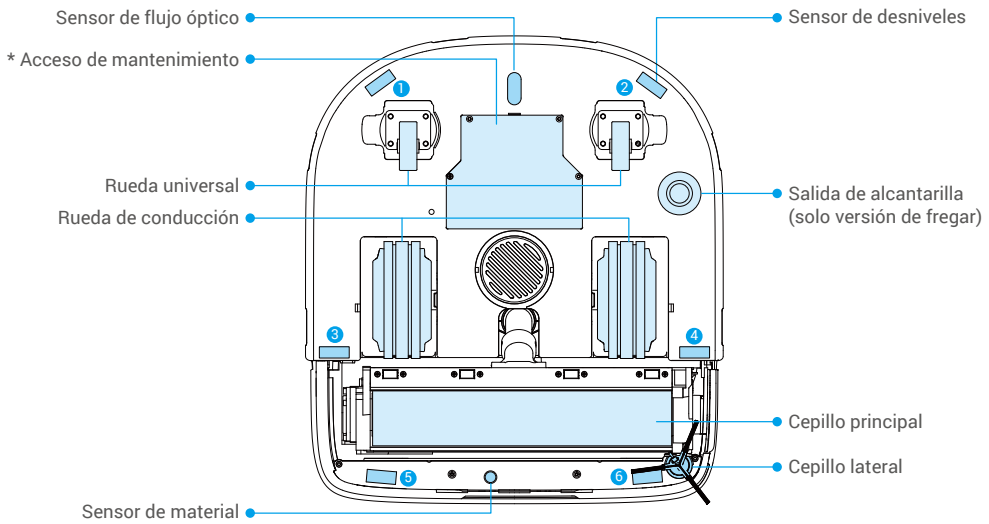

Acceso de mantenimiento

Solo personal autorizado. El acceso no autorizado puede ocasionar daños en el dispositivo. En caso de un fallo de funcionamiento, póngase en contacto con el servicio de post-venta.

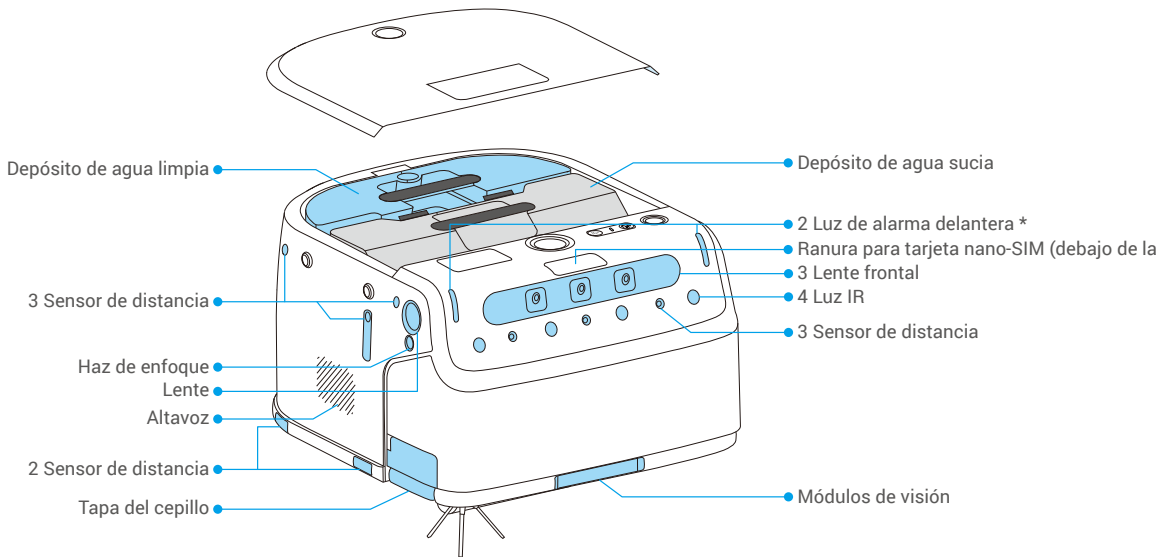

Versión de barrido

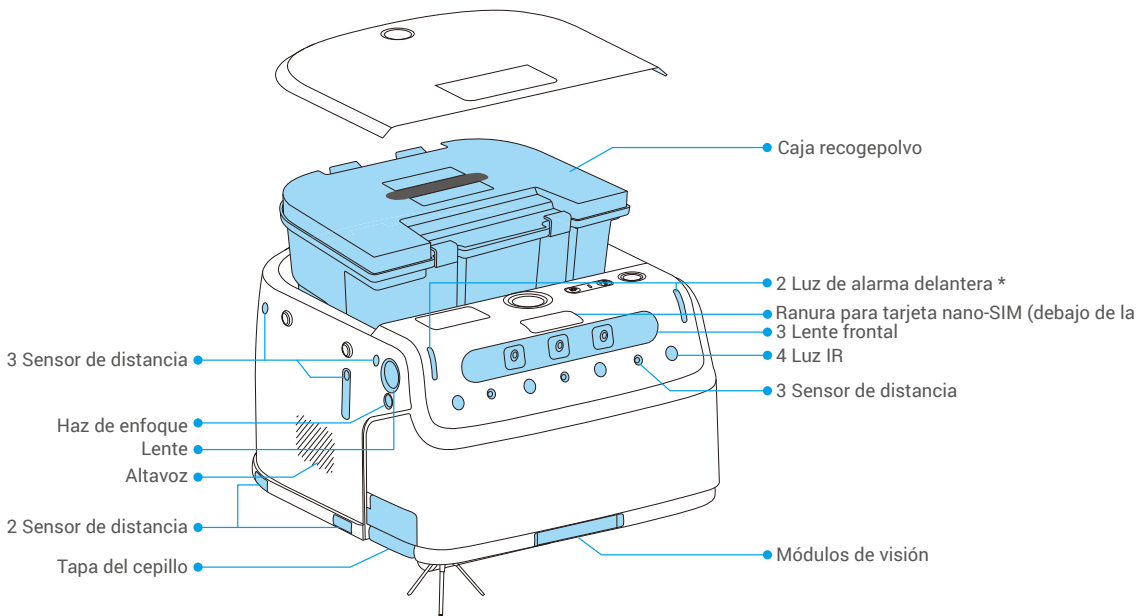

Versión aspirar

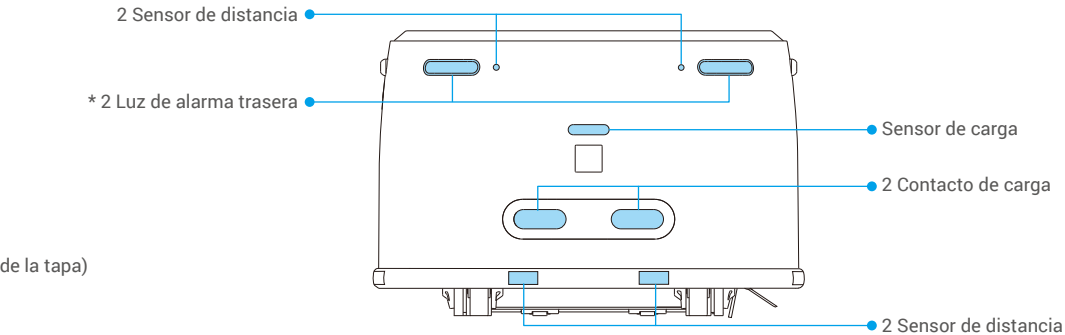

Luz de alarma delantera/trasera

●●●● **N a r a n j a** El robot está funcionando intermitente

Estación base

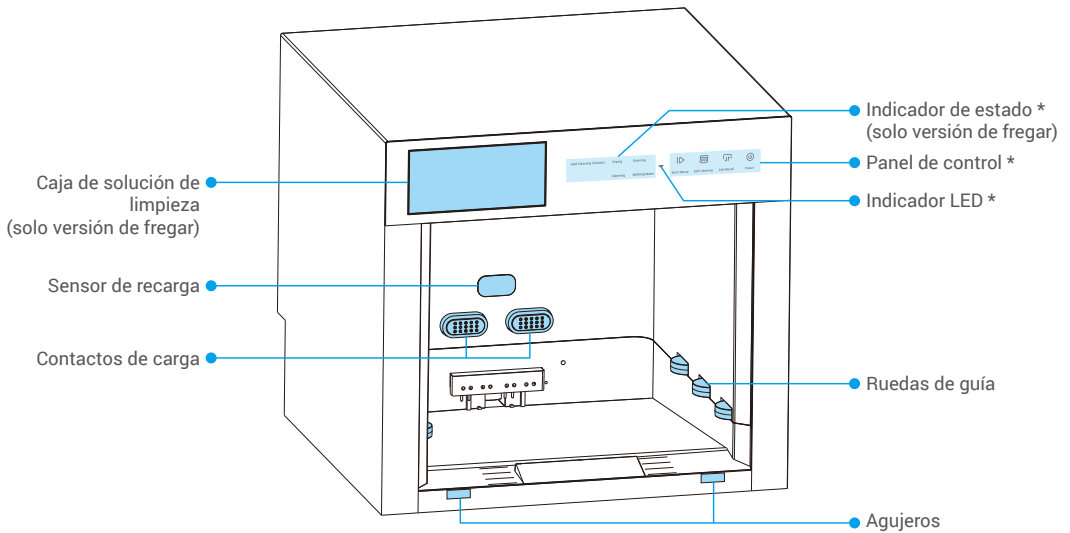

Panel de control

	Inicio/pausa	<ul style="list-style-type: none"> Una pulsación: Iniciar/pausar tarea Manténgalo pulsado durante 3 segundos: Activar/desactivar bloqueo infantil
	Autolimpieza	<ul style="list-style-type: none"> Robot dentro de la estación base: Pulse una vez para iniciar la autolimpieza del robot Robot fuera de la estación base: Pulse una vez para iniciar la autolimpieza de la estación base
	Salir/recuperar	<ul style="list-style-type: none"> Una pulsación: Salida/vuelta del robot a la estación base Manténgalo pulsado durante 3 segundos: Estación base lista para su emparejamiento
	Alimentación	<ul style="list-style-type: none"> Una pulsación: Encender el robot Manténgalo pulsado durante 3 segundos: Apagar el robot

Indicador de estado

- El texto permanece iluminado: La función está en progreso
- El texto parpadea: Error o excepción de funcionamiento
- Todos los iconos del texto + parpadean: Bloqueo infantil activado

Indicador led

	Azul fijo	Funciona correctamente
	Azul parpadeando rápidamente	Estación base en la configuración de red
	Parpadeo rápido en rojo	Fallo o excepción
	Rojo parpadeando lentamente	Sin conexión a la red

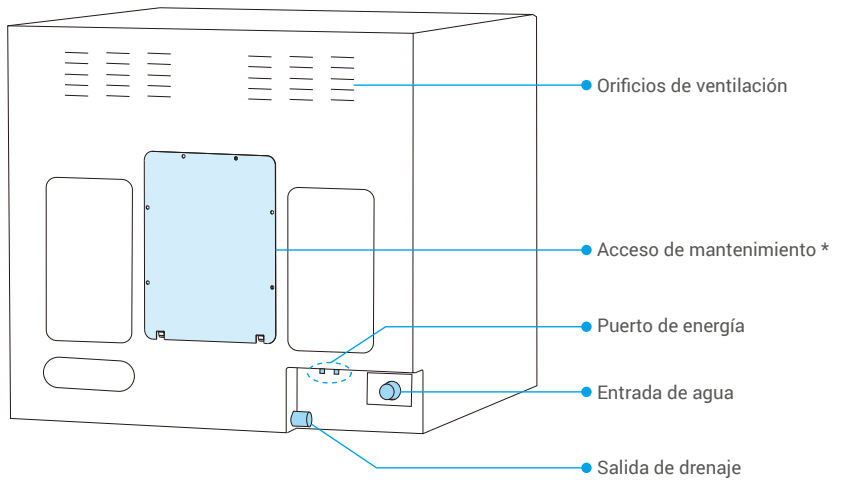

Acceso de mantenimiento

Solo personal autorizado. El acceso no autorizado puede ocasionar daños en el dispositivo. En caso de un fallo de funcionamiento, póngase en contacto con el servicio de post-venta.

guía de inicio rápido

1. Instalar la bandeja de recogida de suciedad y la rampa

1. Coloque la bandeja de recogida de suciedad en la estación base con la muesca orientada hacia dentro.

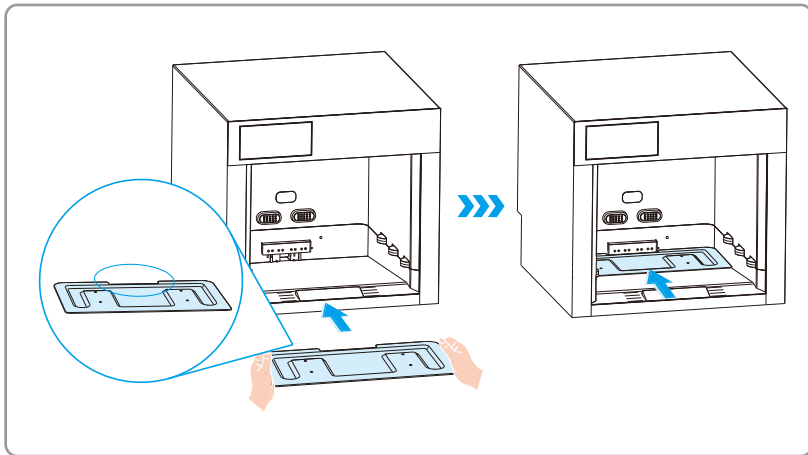

2. Alinee los clips de la rampa con los agujeros de la estación base e instálela, asegurándose de que esté bien sujeta.

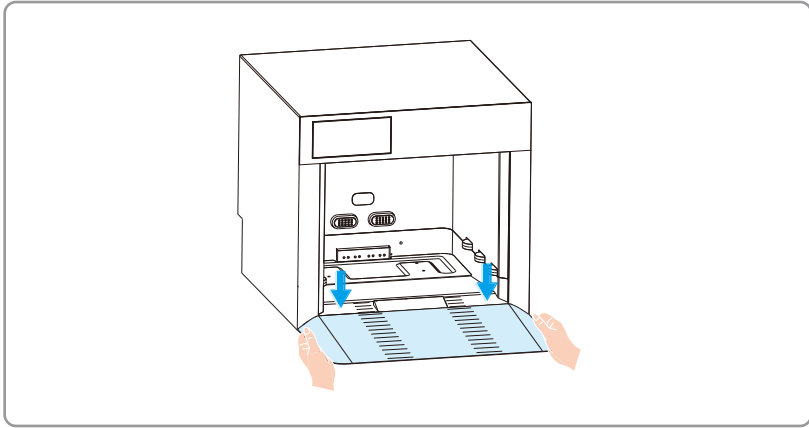

2. Elija la ubicación de instalación

- i** Asegúrese de que el lugar de instalación esté cerca de una toma de corriente y, en la versión de fregado, de una válvula de suministro de agua y un drenaje. Mantenga abiertos el puerto de alimentación y las entradas/salidas de agua de la estación base.

Colocación contra la pared: coloque la estación base sobre una superficie plana junto a una pared, dejando al menos 2 cm de espacio detrás.

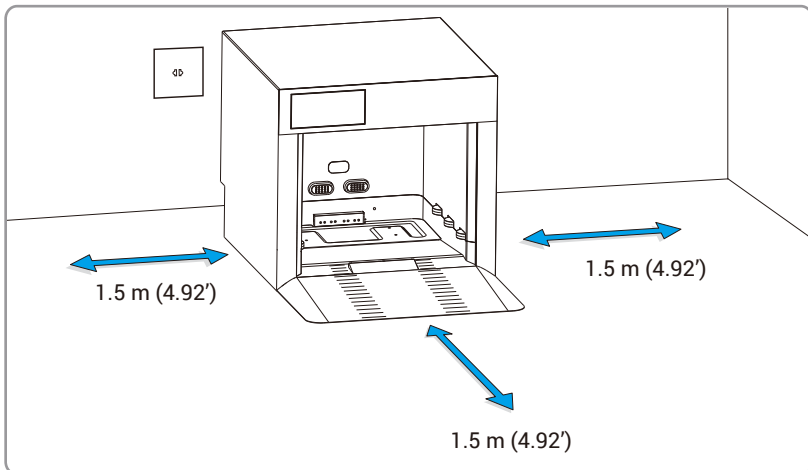

Instalación integrada: coloque la estación base de forma segura en un espacio previamente reservado de dimensiones adecuadas.

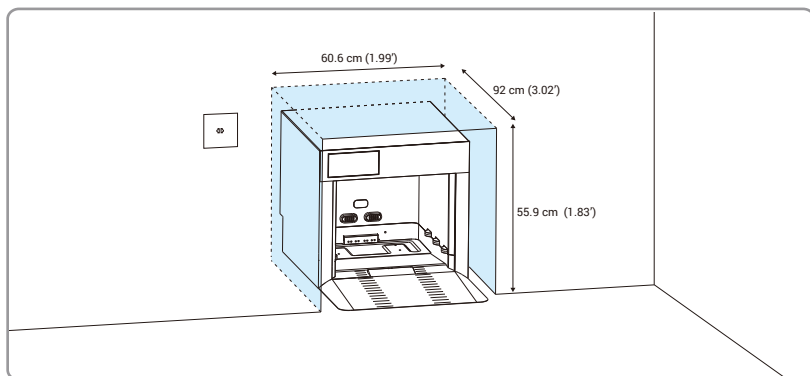

3. Conexión de los tubos de agua (solo versión de fregado)

Conecte un extremo del tubo de alimentación de agua a la entrada de agua de la estación base y el otro extremo a la fuente de agua. Conecte un extremo del tubo de drenaje a la salida de la estación base y coloque el otro extremo en una salida de drenaje.

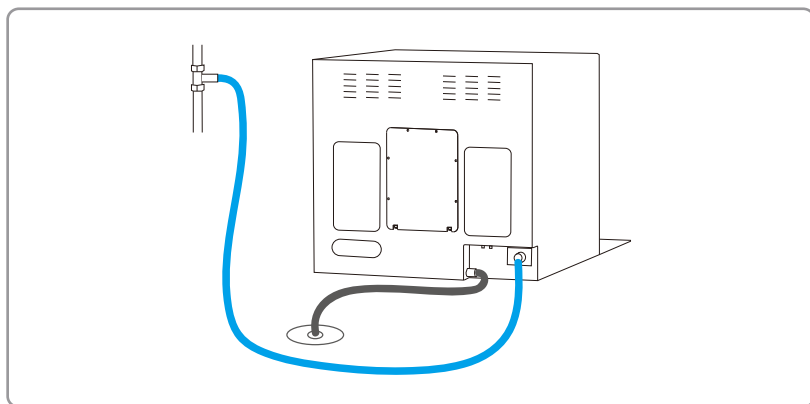

4. Añadir solución de limpieza (solo versión de fregado)

Pulse para abrir la caja de solución de limpieza y añada solución de limpieza.

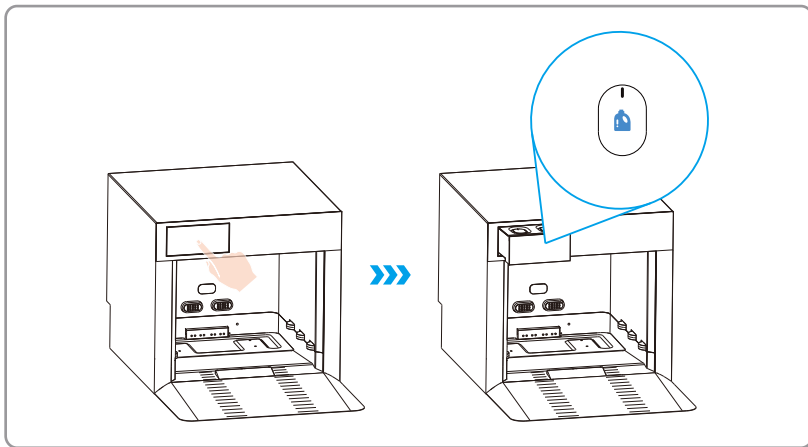

5. Conectar la estación base a la red eléctrica

Saque el cable de alimentación incluido en el paquete y conecte la estación base a la toma de corriente.

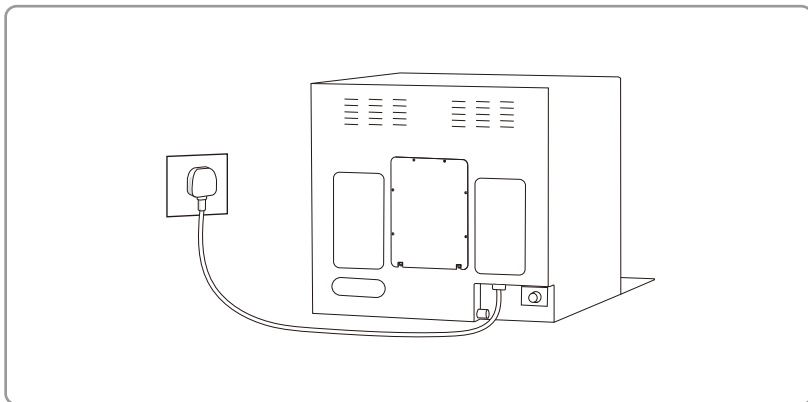

6. Emparejar la estación base con el robot

1. Pulse el botón de encendido del robot para encenderlo.
2. Deslice hacia abajo en la pantalla LCD del robot y toque Estación base.
3. Mantenga pulsado el botón  de la estación base durante 3 segundos y, a continuación, siga las indicaciones de la pantalla. Cuando aparezca en pantalla Estación base conectada, se habrá completado el emparejamiento.

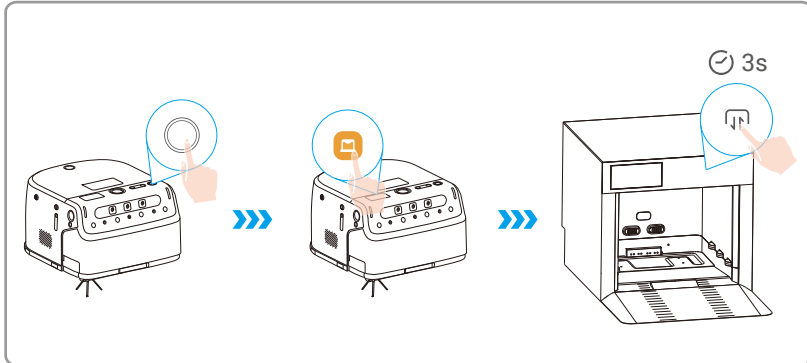

4. Una vez el emparejamiento esté completado, pulse el botón  en el panel de control. El robot entrará en la estación base y comenzará a cargarse.

7. Instalación de la tarjeta nano-SIM (opcional)

¿Qué es una tarjeta nano-SIM?

Las tarjetas nano-SIM miden 12,3 mm × 8,8 mm × 0,67 mm, siendo las más pequeñas de los tres tipos.

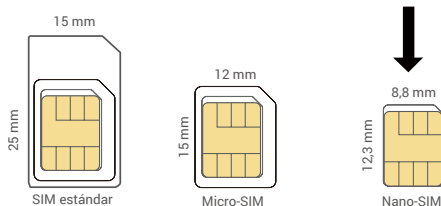

Si el PIN de la tarjeta SIM está bloqueado, se debe desbloquear antes de insertarla en el dispositivo.

¿Cómo desbloquear el PIN de mi tarjeta Nano-SIM?

La mayoría de los códigos PIN de las tarjetas SIM se pueden configurar para desbloquear el teléfono del siguiente modo:

- En sistemas iOS:
 1. Inserte la tarjeta nano-SIM.
 2. En su teléfono, vaya a Ajustes -> Teléfono -> SIM -> PIN de SIM.
 3. En PIN de la tarjeta SIM pulse para desactivar la opción «PIN de la tarjeta SIM» introduciendo el código PIN.

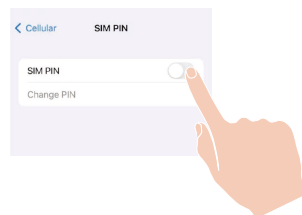

• En sistemas Android:

1. Inserte la tarjeta nano-SIM.
2. En tu teléfono, ve a Configuración -> Seguridad -> Más configuraciones -> PIN de la SIM.
3. En PIN de la tarjeta SIM pulse para desactivar la opción «PIN de la tarjeta SIM» introduciendo el código PIN.



Si el PIN de la tarjeta SIM no se puede desbloquear o no es válido, contacte con su operador.

Inserte una tarjeta nano-SIM 4G (vendida por separado) en la ranura para tarjetas nano-SIM como se muestra en la siguiente figura.

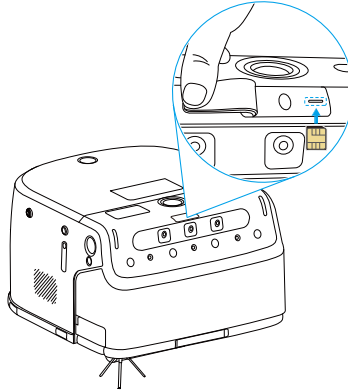

Descargar la aplicación EZVIZ Robotics

1. Conecte su teléfono móvil a una red Wi-Fi de 2,4 GHz (recomendado).
2. Descargue e instale la aplicación EZVIZ Robotics. Para ello, busque «EZVIZ Robotics» en App Store o en Google Play™.
3. Inicie la aplicación y registre una cuenta de usuario de EZVIZ Robotics.

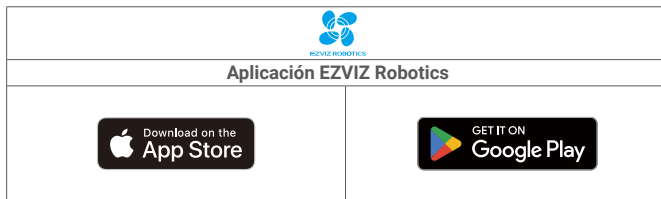

- i** Si ya ha utilizado la aplicación, asegúrese de que esté actualizada a la última versión. Para comprobar si hay alguna actualización disponible, acceda a la tienda de aplicaciones pertinente y busque «EZVIZ Robotics».

Agregue el dispositivo a la aplicación EZVIZ Robotics

1. Pulse el botón  en la estación base. El robot saldrá de la estación base.
2. Inicie sesión en su cuenta de la aplicación EZVIZ Robotics y pulse Gran pantalla -> Añadir dispositivo para ir a la página para escanear el código QR.
3. Deslice hacia abajo desde la pantalla LCD del robot, luego toque Wi-Fi -> Escanear el código QR para configurar la red, y escanee el código QR que aparece en la pantalla.
4. Siga las indicaciones del asistente de la aplicación EZVIZ Robotics para añadir el robot a su cuenta de EZVIZ Robotics.

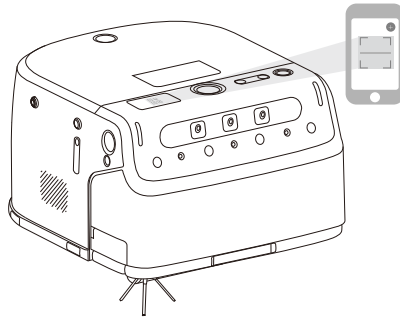

Operaciones básicas

- La primera vez que lo use, se recomienda cargar completamente el robot y asegurarse de que esté colocado dentro de la estación base.
- Evite colocar materiales reflectantes (p. ej.: vidrio, espejos) cerca de la estación base.
- El robot trazará un mapa de la zona e iniciará la limpieza.
- Mantenga un área despejada de 1,5 metros frente a la estación base para evitar problemas de asignación.

Empiece a trabajar de una de las tres formas siguientes:

- Inicie sesión en su aplicación EZVIZ Robotics y toque .



- Pulse el botón  en la estación base. El robot saldrá de la estación base y empezará a mapear.

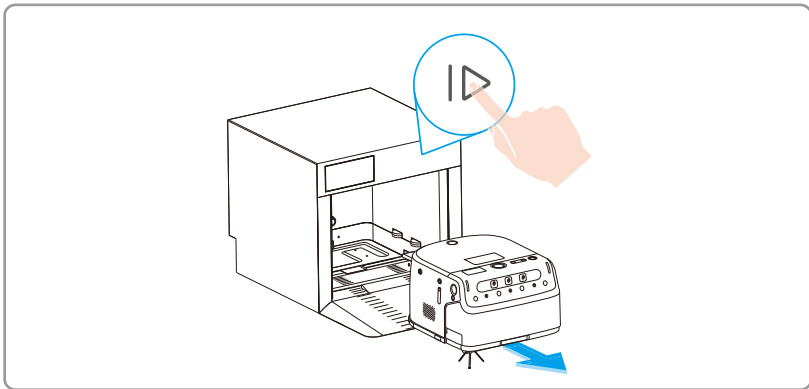

- Presione el botón  en el robot. El robot saldrá de la estación base y empezará a mapear.

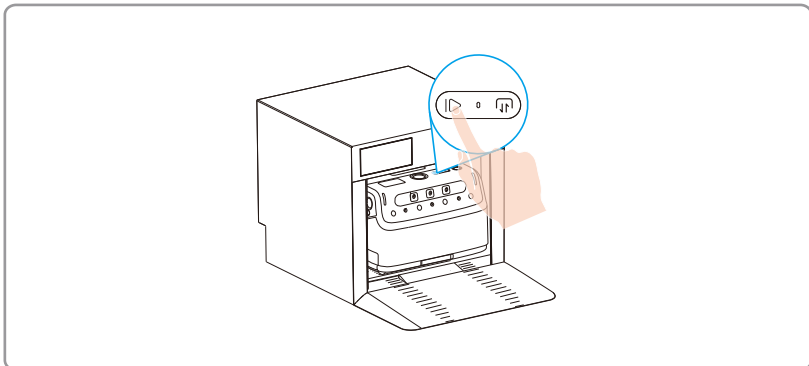

Uso de la aplicación EZVIZ Robotics

i La interfaz de la aplicación puede cambiar debido a actualizaciones de versión.

Panel

Muestra el progreso de la limpieza, la duración de la limpieza, el estado del grupo de robots, los mensajes importantes, los consumibles y la información de mantenimiento.

Dispositivo

Compruebe el estado del dispositivo, seleccione el modo de limpieza, establezca las preferencias de limpieza y inicie las tareas de limpieza.

Modo de limpieza

Incluye fregar estándar, fregar con solución de limpieza y empujar el polvo silenciosamente.

Limpieza de área

Puede personalizar y guardar áreas de limpieza específicas y, a continuación, seleccionar el área para la limpieza específica.

Preferencias de limpieza

Puede personalizar los ajustes de limpieza según sus necesidades personales, incluyendo las siguientes opciones: concentración de la solución de limpieza, intensidad de limpieza, potencia de succión, velocidad del cepillo cilíndrico, volumen de agua, etc.

Inspección

Admite vista en directo, reproducción de vídeo, control remoto, navegación por puntos y navegación por puntos preestablecidos.

Mensajes

Muestra información clave, incluyendo mensajes importantes, mensajes operativos, mensajes de seguridad e información de mantenimiento del dispositivo.

Mantenimiento periódico

- i** Antes de realizar tareas de limpieza y mantenimiento en el Robot, apague el Robot y desenchufe la Estación Base.
- EZVIZ fabrica varias piezas de repuesto y accesorios. Visite www.ezviz.com para obtener más información sobre las piezas de repuesto.
- Los accesorios se consideran consumibles y se recomienda realizar un mantenimiento regular y reemplazarlos. Debido a sus características de desgaste, no están sujetos al periodo de garantía estándar del producto.

Para mantener el dispositivo en las mejores condiciones, realice el mantenimiento y sustituya las piezas con las siguientes frecuencias:

Pieza	Vida útil/frecuencia de mantenimiento
Cepillo lateral	150 horas
Cepillo principal	400 horas
tira de goma	700 horas
HEPA	500 horas
Sensor de lente/sensor de distancia/luz suplementaria/luz infrarroja/módulos de visión/sensor de material/sensor de flujo óptico/sensor de desniveles/sensor de carga/contacto de carga/rueda universal/rueda de conducción	Una vez a la semana
Depósito de agua limpia	Después de cada fregado
Depósito de agua sucia	Después de cada fregado
Estación base	Una vez cada 2 semanas

1. Limpieza de la estación base

- 1 Mantenga el frente de la estación base libre de obstáculos. Primero retire los grandes residuos del interior de la estación base.

1. Pulse  y el robot saldrá de la estación base.

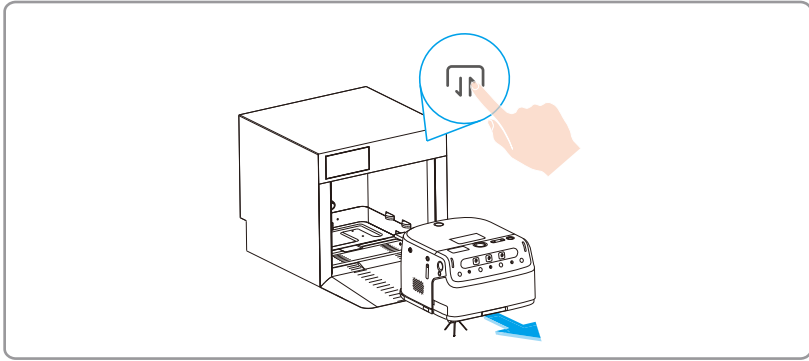

2. Pulse  cuando la estación base pulverice agua en la parte inferior, retire el recipiente de residuos y limpie el interior con una herramienta de limpieza.

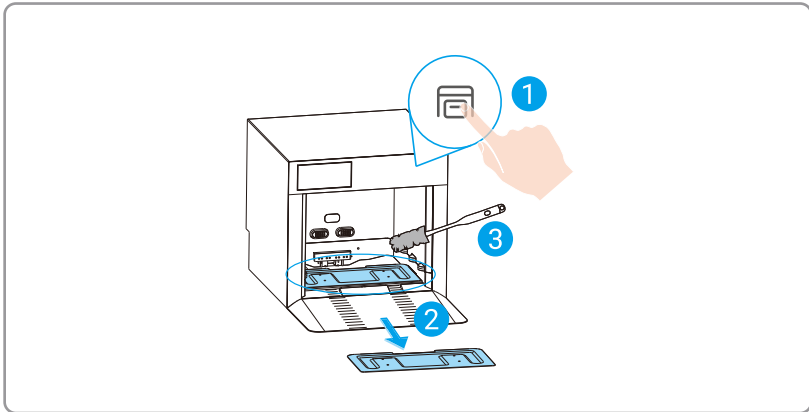

2. Preparación del robot de limpieza

1. Retire la tapa superior del robot.
2. Retire los tanques de agua/caja de recogida de polvo.
3. Coloque el robot sobre su costado (no lo invierta), presione la tapa del cepillo y abra.

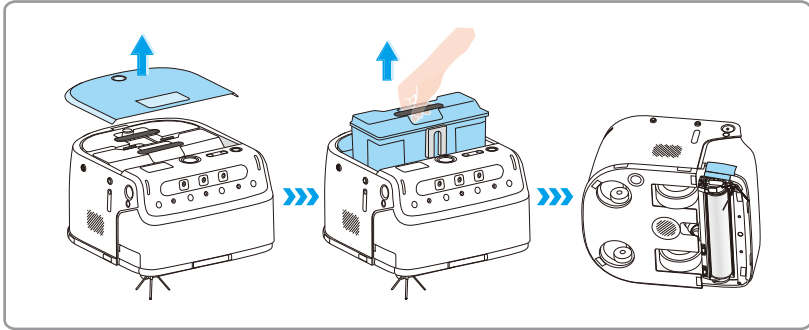

3. Limpieza del cepillo principal

1. Empuje el alfiler con el dedo para desbloquear el cepillo principal.
2. Gire el botón del cepillo en sentido antihorario para desbloquear el cepillo principal y sacarlo.

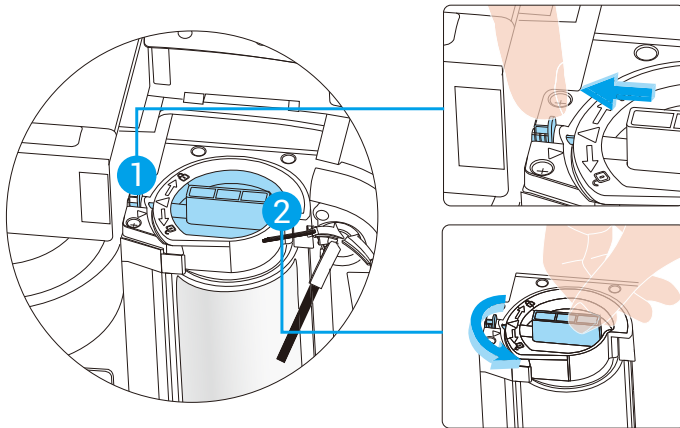

3. Utilice una herramienta de limpieza para quitar pelo y suciedad del cepillo principal, la cavidad del cilindro, el conducto de aire, la entrada de suciedad y la salida de agua. Limpie la tira de escobilla con la herramienta y séquela con un paño.

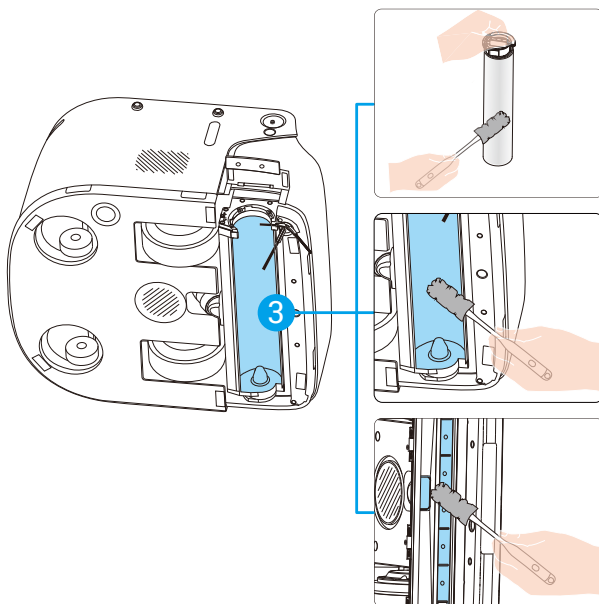

4. Vuelva a colocar el cepillo principal (segúrese de que la flecha del cepillo esté alineada con la flecha del robot) y, seguidamente, gírela en sentido horario. Si la flecha del cepillo se alinea con el pasador de primavera, se ha instalado correctamente.

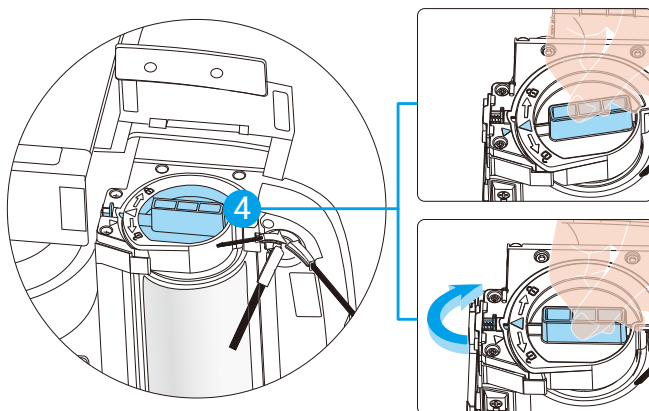

4. Limpieza del depósito de agua sucia (solo versión de fregar)

1. Limpieza del filtro HEPA: Abra el depósito de agua sucia, retire el filtro HEPA y límpielo completamente.

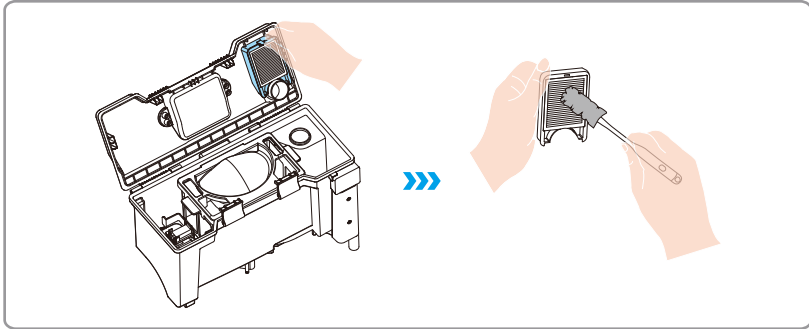

2. Limpieza del depósito de polvo: Retire el depósito de polvo y límpielo bien.

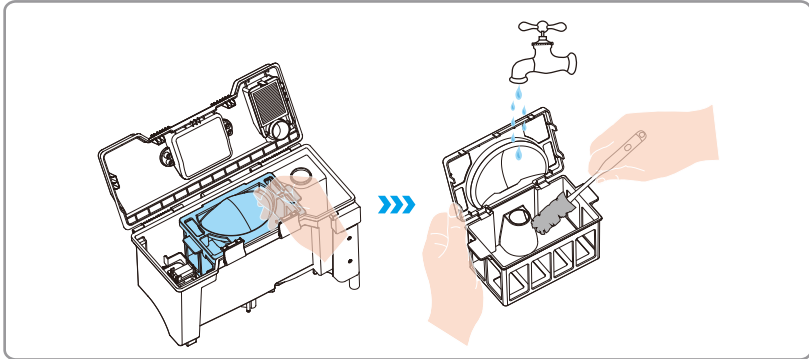

3. Limpieza del conjunto flotante: Retire el conjunto de la placa flotante y límpiela bien, especialmente el imán de la placa flotante.

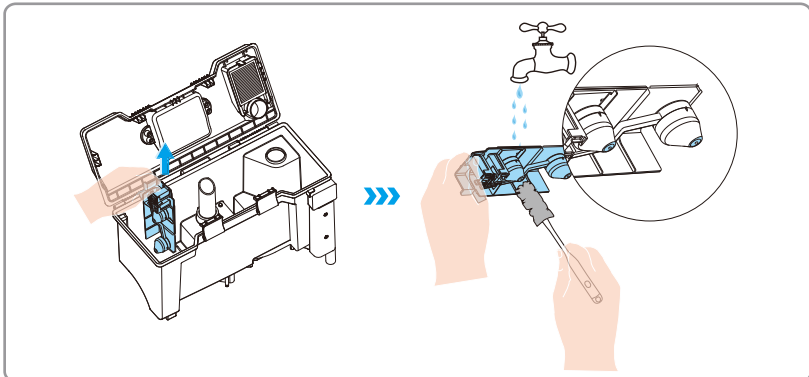

4. Limpie el filtro del depósito de agua sucia y el puerto de descarga: Retire el filtro del depósito de agua sucia, enjuáguelo bien con agua y limpie los orificios de descarga con una herramienta de limpieza.

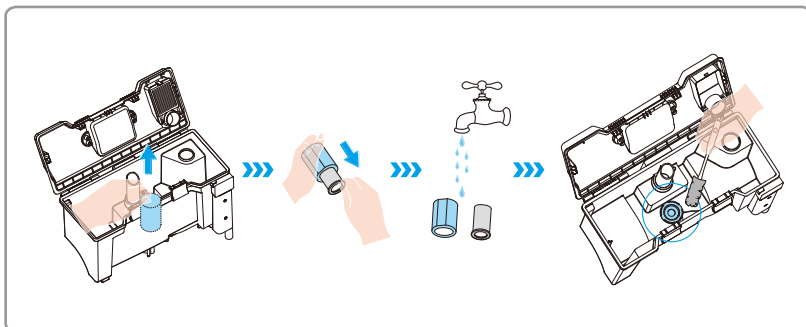

5. Vuelva a montar todos los componentes: Coloque el filtro HEPA, el conjunto flotante (con el flotador hacia abajo), el filtro del depósito de agua sucia y el depósito de polvo de vuelta en el depósito de agua sucia.

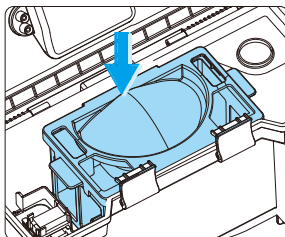
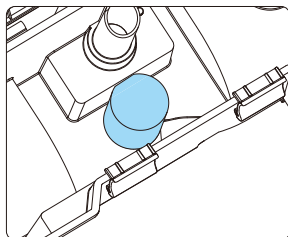
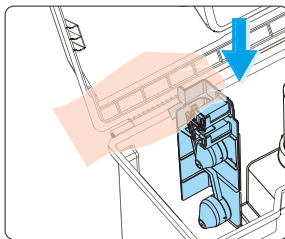
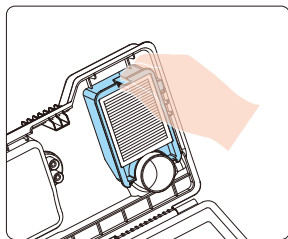

5. Limpieza de componentes importantes

i Utilice un paño suave, limpio y seco para limpiar los componentes importantes del robot.

Limpieza **A**, sensor de distancia **B** y luz suplementaria **C**.

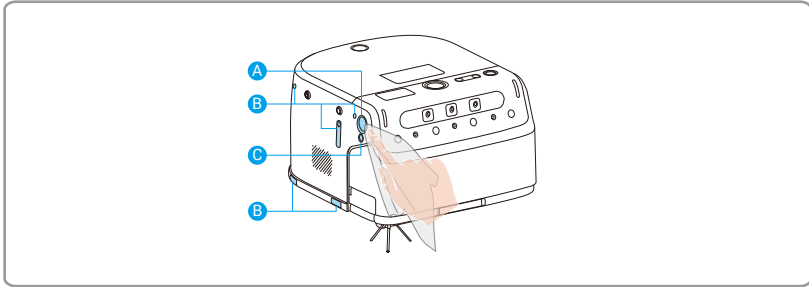

Lente limpia **D**, luz IR **E**, sensor de distancia **F** y módulos de visión **G**.

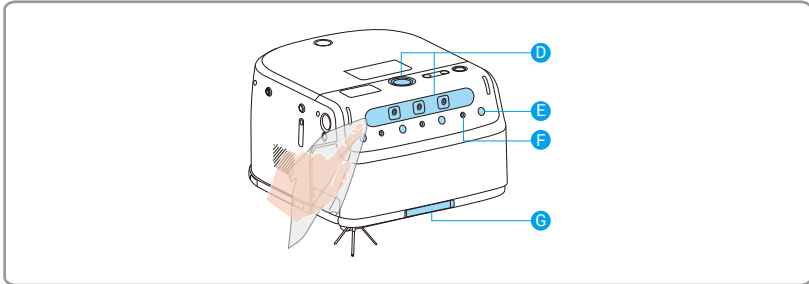

Limpie el sensor de desnivel **H**, el sensor de material **I** y el sensor de flujo óptico **J**.

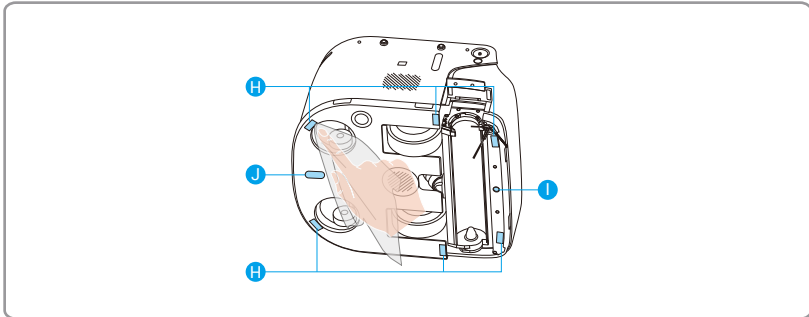

Limpie el sensor de distancia **K**, el sensor de carga **L** y el contacto de carga **M**.

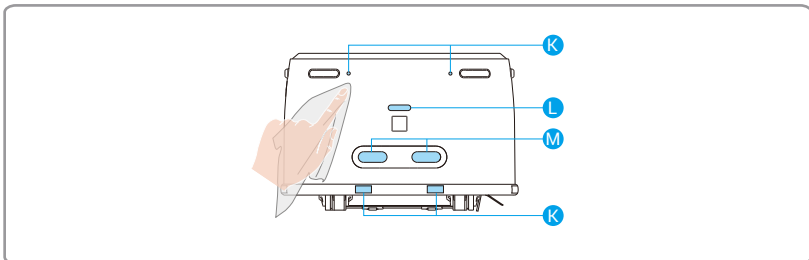

6. Sustitución de la bolsa recogepolvo (solo versión aspiradora)

i Utilice un paño suave, limpio y seco para limpiar los componentes importantes del robot.

1. Abra el cierre de la caja de recogida de polvo y tire de su tapa como se muestra en la figura.
2. Levante la bolsa de polvo agarrando por el mango para retirarla. Instale una nueva bolsa de basura, vuelva a introducir el cajón de recogida de polvo en el robot y cierre la tapa superior.

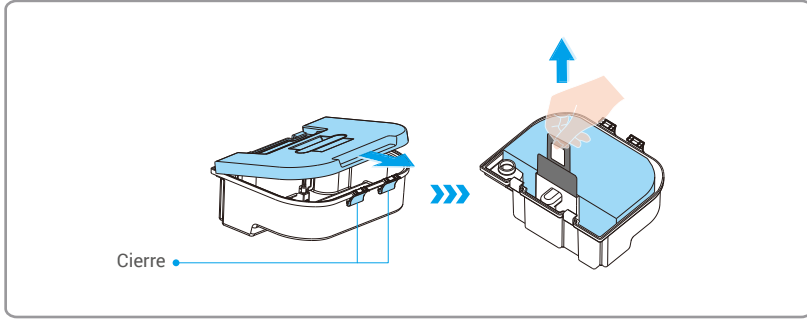

7. Recuperar el robot a la estación base

Versión de barrido

Pulse  y el robot volverá a la estación base. Si falla, siga las indicaciones de la pantalla para instalar correctamente los componentes y volver a intentarlo.

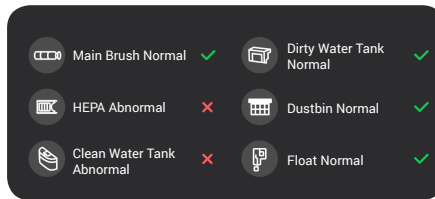

Versión aspirar

Pulse  y el robot volverá a la estación base.

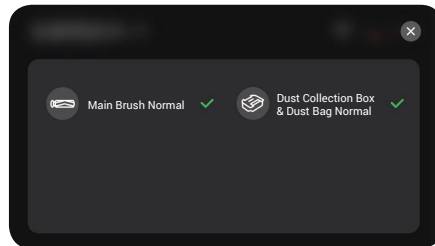

i El robot hará el autodiagnóstico antes de regresar a la estación base. Si algún componente muestra el ✗ en la pantalla, el robot no podrá volver a la estación base. Siga las indicaciones de la pantalla para instalar correctamente los componentes e inténtelo de nuevo.

La estación base habilitará la autocomprobación después del regreso del robot. Si se muestra algún componente **X** en la pantalla, siga las indicaciones de la pantalla para instalar correctamente los componentes e inténtelo de nuevo.

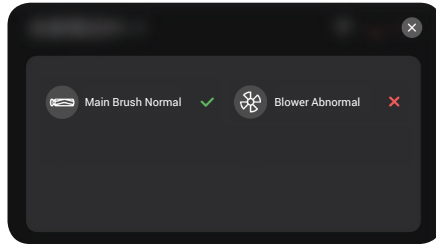

- Si en la pantalla aparece un problema con el soplador, compruebe que la bolsa de polvo esté bien instalada y que la entrada de aire del soplador esté bloqueada.
- Si el problema persiste, envíe una solicitud de servicio a través del cliente EZVIZ Robotics. La interfaz se actualiza periódicamente, consulte la pantalla real para obtener los detalles exactos.

Preguntas frecuentes

Problema	Solución
Error de carga	<ul style="list-style-type: none">• Compruebe que el cable de alimentación de la estación base esté bien conectado.• Compruebe si la estación base está emparejada con el robot.• La estación base y el robot no están alineados. Pulse el botón  para volver a intentarlo.
Error de recarga	<ul style="list-style-type: none">• Limpie los obstáculos delante de la estación base.• Se recomienda volver a colocar el robot en la estación base antes de cada tarea de limpieza y asegurarse de que empieza a trabajar desde la estación base.• No exponga la estación base a la luz directa del sol.• Compruebe que no haya suciedad en los contactos de carga de la estación base y el robot. Si es así, limpie con cuidado.• Excepción de red. Inicie sesión en la aplicación EZVIZ Robotics, acceda a la página de configuración del dispositivo, pulse "Información de la estación base -> Configurar red de estación base", siga las instrucciones para conectar la estación base a la red wifi y vuelva a intentarlo.
Evitación de obstáculos anómalos	Utilice la herramienta de soplado de aire para limpiar el vidrio de la lente, o utilice pañuelos suaves o almohadillas secas para pasar el vidrio de la lente.
Ruido anómalo durante la limpieza	<ul style="list-style-type: none">• Objetos extraños enredados en las ruedas, cepillos laterales o cepillos principales, encienda el robot después de apagarlo y límpielo.• La tira de goma de la entrada de recogida de polvo rasga el suelo, lo que es un fenómeno normal.
La pantalla LCD del robot muestra el mensaje Failure de emparejamiento de la estación base.	Presione y mantenga presionado  para reiniciar la estación base, luego reinicie el robot. Si sigue habiendo un error de conexión, elimine la estación base de la pantalla LCD y vuelva a emparejarla con el robot.
No se puede conectar al Wi-Fi	<ul style="list-style-type: none">• Mala señal wifi, asegúrese de que el robot está en una zona con buena señal wifi.• Reconfigure la red.
El cepillo lateral se cayó durante la limpieza	Dé la vuelta al robot e instale de nuevo el cepillo lateral. Asegúrese de instalarlo completamente hasta que oiga un "clip".
Las manchas de agua excesivas permanecen en el suelo	<ul style="list-style-type: none">• Retire el depósito de agua limpia y el depósito de agua sucia, coloque el robot sobre un costado (no lo invierta) y compruebe si la tira de goma está bloqueada por algún cuerpo extraño.• Puerto de aspiración anómalo. Limpie el cepillo principal.• Compruebe si la aplicación "EZVIZ Robotics" le indica que el cepillo principal ha llegado al final de su vida útil o si el soplador requiere mantenimiento.
La estación base indica un llenado de agua anómalo	<ul style="list-style-type: none">• Compruebe si el flotador del depósito de agua limpia está atascado. Si es así, sacuda suavemente el depósito para liberarlo.• Compruebe si hay agua acumulada en la entrada de agua del robot. Si es así, limpie el área con un pañuelo.
Anomalía del depósito de agua sucia	Abra el depósito de agua sucia y compruebe si el líquido flotante está atascado por algún cuerpo extraño.
Anomalía del drenaje del robot	Limpie el depósito de agua sucia y sustituya el filtro.
La estación base inicia el drenaje repetidamente	<ul style="list-style-type: none">• Compruebe si hay agua filtrando desde la pared interior de la estación base.• Compruebe si hay agua acumulada en el interior de la estación base. Si es así, límpiela.
Estación base sin poder descargar	<ul style="list-style-type: none">• Retire el filtro de acero inoxidable de la estación base y limpie la cavidad del depósito de agua con un cepillo.• Pulse el botón  de la estación base para comprobar si el drenaje vuelve a la normalidad.

 Para obtener información adicional acerca del robot, visite la página web www.ezviz.com/es.

Precauciones medioambientales

Las sustancias químicas contenidas en la batería de iones de litio integrada en este producto pueden ocasionar contaminación ambiental. Antes de desechar el dispositivo, retire la batería y envíela a un punto profesional de reciclaje de baterías para su eliminación centralizada.

Pasos para extraer la batería (la siguiente información solo es aplicable al desechar el dispositivo, no para las instrucciones de funcionamiento diario):

1. Ejecuta al robot hasta que tenga poca batería y no pueda funcionar, y durante este período, no permitas que regrese a la Estación Base.
2. Apague el robot y retire el cepillo lateral y el soporte de la mopa.
3. Dé la vuelta al robot y retire lo tornillos de la parte de abajo.
4. Quite la tapa de la batería.
5. Retire la batería.

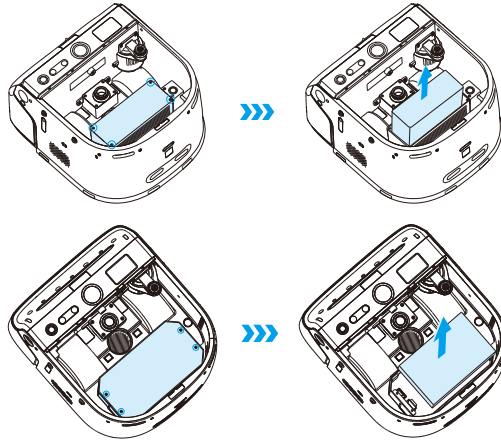

- Al desmontar la batería, asegúrese de que la energía esté agotada y opere con la Estación Base desconectada.
- Desmonte el pack de la batería completo y no dañe la carcasa para evitar cortocircuitos o la fuga de sustancias peligrosas.
- Si la batería ha exudado y lo toca accidentalmente, enjuáguese con agua abundante y acuda inmediatamente a un médico.
- Este producto no debe desecharse después de la fecha de caducidad o de que no funcione correctamente después de una reparación, entréguelo a una empresa autorizada para la eliminación de RAEE. Consulte la normativa local o nacional para conocer el método correcto de eliminación de RAEE.

Iniciativas sobre el uso de productos de vídeo

Estimados usuarios de EZVIZ,

La tecnología afecta a todos los aspectos de nuestra vida. Como empresa tecnológica orientada al futuro, cada vez somos más conscientes del papel que desempeña la tecnología en la mejora de la eficiencia y la calidad de nuestra vida. Al mismo tiempo, también somos conscientes del daño potencial de un uso inadecuado. Por ejemplo, los productos de vídeo pueden grabar imágenes reales, completas y claras, por lo que tienen un gran valor en la representación de hechos. Sin embargo, la distribución, uso y/o procesamiento inadecuados de registros de vídeo pueden infringir la privacidad, los derechos legítimos e intereses de otros.

Comprometidos con la innovación tecnológica para el bien, en EZVIZ abogamos sinceramente por que cada usuario utilice los productos de vídeo de manera adecuada y responsable, creando así colectivamente un entorno positivo donde todas las prácticas y usos relacionados cumplan con las leyes y regulaciones aplicables, respeten los intereses y derechos individuales y promuevan la moral social.

A continuación se presentan las iniciativas de EZVIZ a las que agradeceríamos su atención:

1. Cada persona tiene una expectativa razonable de privacidad y el uso de productos de vídeo no debe entrar en conflicto con dicha expectativa razonable. Por lo tanto, cuando se instalen productos de vídeo en zonas públicas, se debe mostrar de forma razonable y efectiva un aviso de advertencia que aclare el alcance de la monitorización. Para áreas no públicas, se deben evaluar cuidadosamente los derechos e intereses de las personas implicadas, incluyendo, entre otros aspectos, instalar productos de vídeo solo después de obtener el consentimiento de las partes interesadas y no instalar productos de vídeo altamente invisibles sin el conocimiento de los demás.
2. Los productos de vídeo registran de forma objetiva imágenes de actividades reales dentro de un tiempo y un espacio determinados. Los usuarios deberán identificar razonablemente por adelantado las personas y los derechos involucrados en este ámbito para evitar cualquier infracción del retrato, la privacidad u otros derechos legales de otros mientras se protegen a través de productos de vídeo. En particular, si decide habilitar la función de grabación de audio en su cámara, ésta capturará sonidos, incluidas conversaciones, dentro del alcance de la monitorización. Recomendamos encarecidamente una evaluación exhaustiva de las posibles fuentes de sonido en el rango de monitorización para comprender completamente la necesidad y la razonabilidad antes de activar la función de grabación de audio.
3. Los productos de vídeo utilizados generarán consistentemente datos de audio o visuales de escenas reales posiblemente incluyendo información biométrica como imágenes faciales según la selección que el usuario haya hecho de las características del producto. Estos datos se pueden usar o procesar para su uso. Los productos de vídeo son únicamente herramientas tecnológicas que no pueden, ni podrán nunca, aplicar por sí mismos normas legales o morales para guiar el uso lícito y adecuado de los datos. Son los métodos y los fines de las personas que controlan y utilizan los datos generados los que marcan la diferencia. Por lo tanto, los responsables del tratamiento de datos no solo deben cumplir estrictamente las leyes y normativas aplicables, sino también respetar plenamente las normas no obligatorias, incluidas las convenciones internacionales, los estándares morales, las normas culturales, el orden público y las costumbres locales. Además, siempre debemos priorizar la protección de la privacidad y los derechos de retrato, y otros intereses razonables.
4. Los datos de vídeo generados continuamente por los productos de vídeo llevan consigo los derechos, valores y otras demandas de varias partes interesadas. Por lo tanto, es sumamente importante garantizar la seguridad de los datos y proteger los productos contra intrusiones maliciosas. Todos los usuarios y controladores de datos deberán adoptar todas las medidas razonables y necesarias para maximizar la seguridad del producto y de los datos, evitando fugas de datos, divulgaciones o uso indebido, que incluyen, entre otros, la configuración del control de acceso, la selección de un entorno de red adecuado donde se conectan los productos de vídeo, la creación y optimización constante de la seguridad de la red.
5. Los productos de vídeo han hecho grandes contribuciones a la mejora de la seguridad de nuestra sociedad y creemos que seguirán desempeñando un papel positivo en varios aspectos de nuestra vida diaria. Cualquier intento de abusar de estos productos para violar los derechos humanos o participar en actividades ilegales contradice la esencia misma del valor de la innovación tecnológica y el desarrollo de productos. Animamos a cada usuario a establecer sus propios métodos y reglas para evaluar y supervisar el uso de productos de vídeo, con el fin de garantizar que estos productos se utilicen siempre correctamente, cuidadosamente y con buena voluntad.